



- Протезы для стапедопластики
- Протезы для тимпаноластики
- Инструменты



The need, the project, the product.

СТАПЕДОПЛАСТИКА

ПРОТЕЗЫ ФИКСИРОВАННОЙ ДЛИНЫ ТИТАН (Ti)

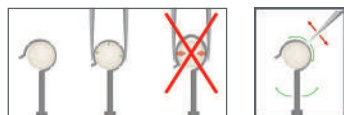

Размеры
Стержень \varnothing : 0,20 мм Материал
Поршень \varnothing : 0,40 мм Ti: Титан (ASTM F67 Gr. 2)

Серия: SPL 03.21

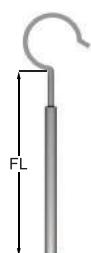

Артикул	FL (мм)
SPL 03.21.400	3,00
SPL 03.21.425	3,25
SPL 03.21.450	3,50
SPL 03.21.475	3,75
SPL 03.21.500	4,00
SPL 03.21.525	4,25

Артикул	FL (мм)
SPL 03.21.550	4,50
SPL 03.21.575	4,25
SPL 03.21.800	5,00

УКОРАЧИВАЕМЫЕ ПРОТЕЗЫ - ПЕТЛЯ: ТИТАН (Ti) - ПОРШЕНЬ: ТЕФЛОН (PTFE)

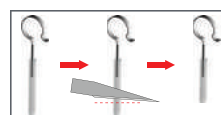
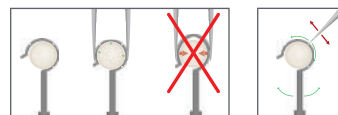

Размеры Материал
Стержень \varnothing : 0,20 мм Ti: Титан (ASTM F67 Gr. 2)
Поршень \varnothing : 0,40 мм PTFE: Тефлон

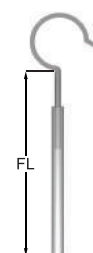

Артикул	FL (мм)
SPL 03.275	Укорачиваемые от 6,00 до 3,25

Размеры
Стержень \varnothing : 0,20 мм Материал
Поршень \varnothing : 0,50 мм Ti: Титан (ASTM F67 Gr. 2)

Серия: SPL 03.22

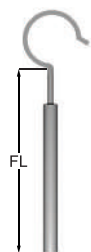

Артикул	FL (мм)
SPL 03.22.400	3,00
SPL 03.22.425	3,25
SPL 03.22.450	3,50
SPL 03.22.475	3,75
SPL 03.22.500	4,00
SPL 03.22.525	4,25

Артикул	FL (мм)
SPL 03.22.550	4,50
SPL 03.22.575	4,25
SPL 03.22.800	5,00

Размеры Материал
Стержень \varnothing : 0,20 мм Ti: Титан (ASTM F67 Gr. 2)
Поршень \varnothing : 0,50 мм PTFE: Тефлон

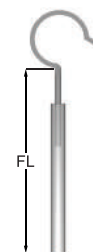

Артикул	FL (мм)
SPL 03.285	Укорачиваемые от 6,00 до 3,25

Размеры
Стержень \varnothing : 0,20 мм Материал
Поршень \varnothing : 0,60 мм Ti: Титан (ASTM F67 Gr. 2)

Серия: SPL 03.20

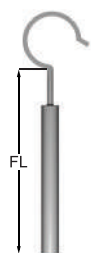

Артикул	FL (мм)
SPL 03.20.400	3,00
SPL 03.20.425	3,25
SPL 03.20.450	3,50
SPL 03.20.475	3,75
SPL 03.20.500	4,00
SPL 03.20.525	4,25

Артикул	FL (мм)
SPL 03.20.550	4,50
SPL 03.20.575	4,25
SPL 03.20.800	5,00

Размеры Материал
Стержень \varnothing : 0,20 мм Ti: Титан (ASTM F67 Gr. 2)
Поршень \varnothing : 0,60 мм PTFE: Тефлон

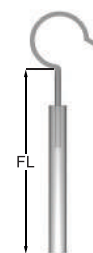

Артикул	FL (мм)
SPL 03.295	Укорачиваемые от 6,00 до 3,25

Размеры
Стержень \varnothing : 0,20 мм Материал
Поршень \varnothing : 0,80 мм Ti: Титан (ASTM F67 Gr. 2)

Серия: SPL 03.23

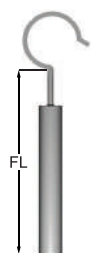

Артикул	FL (мм)
SPL 03.23.400	3,00
SPL 03.23.425	3,25
SPL 03.23.450	3,50
SPL 03.23.475	3,75
SPL 03.23.500	4,00
SPL 03.23.525	4,25

Артикул	FL (мм)
SPL 03.23.550	4,50
SPL 03.23.575	4,25
SPL 03.23.800	5,00

Размеры Материал
Стержень \varnothing : 0,20 мм Ti: Титан (ASTM F67 Gr. 2)
Поршень \varnothing : 0,80 мм PTFE: Тефлон

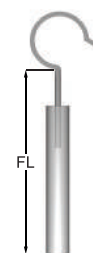

Артикул	FL (мм)
SPL 03.305	Укорачиваемые от 6,00 до 3,25

САМООБЖИМНЫЕ ПРОТЕЗЫ ФИКСИРОВАННОЙ ДЛИНЫ

- ПЕТЛЯ: СУПЕРЭЛАСТИЧНЫЙ НИТИНОЛ (SE NITINOL)
- ПОРШЕНЬ: ТЕФЛОН (PTFE)



УКОРАЧИВАЕМЫЕ САМООБЖИМНЫЕ ПРОТЕЗЫ

- ПЕТЛЯ: СУПЕРЭЛАСТИЧНЫЙ НИТИНОЛ (SE NITINOL)
- ПОРШЕНЬ: ТЕФЛОН (PTFE)



Размеры
Стержень \varnothing : 0,20 мм
Поршень \varnothing : 0,40 мм

Материал
Суперэластичный нитинол
PTFE: Тефлон

Серия: SPL 03.43

Размеры
Стержень \varnothing : 0,20 мм
Поршень \varnothing : 0,40 мм

Материал
Суперэластичный нитинол
PTFE: Тефлон

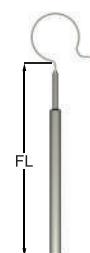

Артикул	FL (мм)	Артикул	FL (мм)
SPL 03.43.400	3,00	SPL 03.43.625	5,25
SPL 03.43.425	3,25	SPL 03.43.650	5,50
SPL 03.43.450	3,50	SPL 03.43.700	6,00
SPL 03.43.475	3,75	SPL 03.43.750	6,25
SPL 03.43.500	4,00	SPL 03.43.800	7,50
SPL 03.43.525	4,25	SPL 03.43.850	7,75
SPL 03.43.550	4,50	SPL 03.43.900	8,00
SPL 03.43.575	4,75	SPL 03.43.950	8,25
SPL 03.43.600	5,00	SPL 03.43.999	8,00

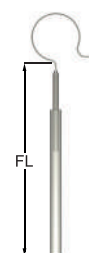

Артикул	FL (мм)
SPL 03.43S	Укорачиваемые от 6,00 до 3,25

Размеры
Стержень \varnothing : 0,20 мм
Поршень \varnothing : 0,50 мм

Материал
Суперэластичный нитинол
PTFE: Тефлон

Серия: SPL 03.44

Размеры
Стержень \varnothing : 0,20 мм
Поршень \varnothing : 0,50 мм

Материал
Суперэластичный нитинол
PTFE: Тефлон

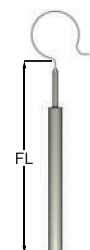

Артикул	FL (мм)	Артикул	FL (мм)
SPL 03.44.400	3,00	SPL 03.44.625	5,25
SPL 03.44.425	3,25	SPL 03.44.650	5,50
SPL 03.44.450	3,50	SPL 03.44.700	6,00
SPL 03.44.475	3,75	SPL 03.44.750	6,25
SPL 03.44.500	4,00	SPL 03.44.800	7,50
SPL 03.44.525	4,25	SPL 03.44.850	7,75
SPL 03.44.550	4,50	SPL 03.44.900	8,00
SPL 03.44.575	4,75	SPL 03.44.950	8,25
SPL 03.44.600	5,00	SPL 03.44.999	8,00

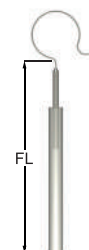

Артикул	FL (мм)
SPL 03.44S	Укорачиваемые от 6,00 до 3,25

Размеры
Стержень \varnothing : 0,20 мм
Поршень \varnothing : 0,60 мм

Материал
Суперэластичный нитинол
PTFE: Тефлон

Серия: SPL 03.45

Размеры
Стержень \varnothing : 0,20 мм
Поршень \varnothing : 0,60 мм

Материал
Суперэластичный нитинол
PTFE: Тефлон

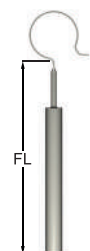

Артикул	FL (мм)	Артикул	FL (мм)
SPL 03.45.400	3,00	SPL 03.45.625	5,25
SPL 03.45.425	3,25	SPL 03.45.650	5,50
SPL 03.45.450	3,50	SPL 03.45.700	6,00
SPL 03.45.475	3,75	SPL 03.45.750	6,25
SPL 03.45.500	4,00	SPL 03.45.800	7,50
SPL 03.45.525	4,25	SPL 03.45.850	7,75
SPL 03.45.550	4,50	SPL 03.45.900	8,00
SPL 03.45.575	4,75	SPL 03.45.950	8,25
SPL 03.45.600	5,00	SPL 03.45.999	8,00

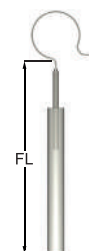

Артикул	FL (мм)
SPL 03.45S	Укорачиваемые от 6,00 до 3,25

Размеры
Стержень \varnothing : 0,20 мм
Поршень \varnothing : 0,80 мм

Материал
Суперэластичный нитинол
PTFE: Тефлон

Серия: SPL 03.46

Размеры
Стержень \varnothing : 0,20 мм
Поршень \varnothing : 0,80 мм

Материал
Суперэластичный нитинол
PTFE: Тефлон

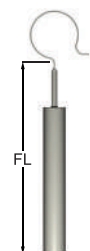

Артикул	FL (мм)	Артикул	FL (мм)
SPL 03.46.400	3,00	SPL 03.46.625	5,25
SPL 03.46.425	3,25	SPL 03.46.650	5,50
SPL 03.46.450	3,50	SPL 03.46.700	6,00
SPL 03.46.475	3,75	SPL 03.46.750	6,25
SPL 03.46.500	4,00	SPL 03.46.800	7,50
SPL 03.46.525	4,25	SPL 03.46.850	7,75
SPL 03.46.550	4,50	SPL 03.46.900	8,00
SPL 03.46.575	4,75	SPL 03.46.950	8,25
SPL 03.46.600	5,00	SPL 03.46.999	8,00

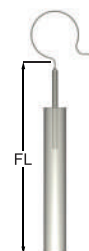

Артикул	FL (мм)
SPL 03.46S	Укорачиваемые от 6,00 до 3,25

ТИМПАНОПЛАСТИКА

ПРОТЕЗЫ ФИКСИРОВАННОЙ ДЛИНЫ

ТИТАН (Ti)

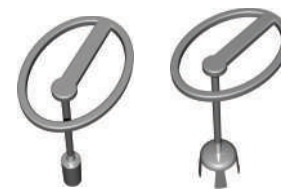

Тотальный протез

Серия: TAP 07.61

Материал
Т1: Титан (ASTM F67 Gr. 2)
Размеры
Стержень \varnothing : 0,20 мм
Поршень \varnothing : 0,60 мм

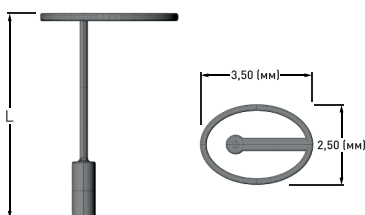

Артикул	L (мм)
TAP 07.61.300	3,00
TAP 07.61.325	3,25
TAP 07.61.350	3,50
TAP 07.61.375	3,75
TAP 07.61.400	4,00
TAP 07.61.425	4,25
TAP 07.61.450	4,50
TAP 07.61.475	4,75

Артикул	L (мм)
TAP 07.61.500	5,00
TAP 07.61.525	5,25
TAP 07.61.550	5,50
TAP 07.61.600	6,00
TAP 07.61.650	6,50
TAP 07.61.700	7,00

Частичный протез

Серия: TAP 07.62

Материал
Т1: Титан (ASTM F67 Gr. 2)
Размеры
Стержень \varnothing : 0,20 мм
Колокольчик наружный \varnothing : 1,20 мм
Колокольчик внутренний \varnothing : 1,10 мм

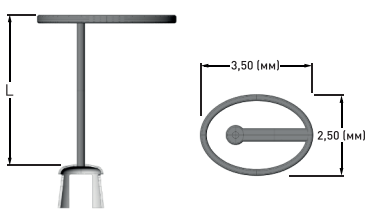

Артикул	L (мм)
PAP 07.62.175	1,75
PAP 07.62.200	2,00
PAP 07.62.225	2,25
PAP 07.62.250	2,50
PAP 07.62.275	2,75
PAP 07.62.300	3,00
PAP 07.62.325	3,25
PAP 07.62.350	3,50

Артикул	L (мм)
PAP 07.62.375	3,75
PAP 07.62.400	4,00

ПРОТЕЗЫ С ИЗМЕНЯЕМОЙ ДЛИНОЙ

ТИТАН (Ti)



Тотальный протез

Материал
Т1: Титан (ASTM F67 Gr. 2)
Размеры
Стержень \varnothing : 0,20 мм
Поршень \varnothing : 0,60 мм

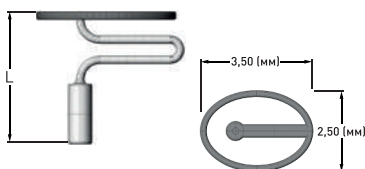

Артикул	L (мм)
TAP 07.63	от 3,00 до 8,00

Частичный протез

Материал
Т1: Титан (ASTM F67 Gr. 2)
Размеры
Стержень \varnothing : 0,20 мм
Колокольчик наружный \varnothing : 1,20 мм
Колокольчик внутренний \varnothing : 1,10 мм

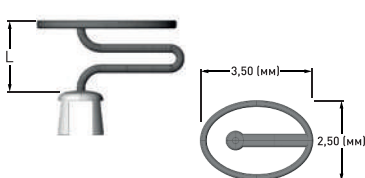

Артикул	L (мм)
PAP 07.64	от 2,00 до 6,00

ПРОТЕЗЫ ФИКСИРОВАННОЙ ДЛИНЫ

ТИТАН (Ti) / ГОЛОВНАЯ ПЛАСТИНА ПОКРЫТА
ПОРИСТЫМ ГИДРОКСИАПАТИТОМ (НАР)

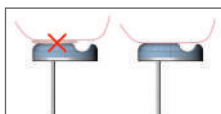

Тотальный протез

ПАТЕНТ Серия: TAP 07.65

Материал

- Ti: Титан (ASTM F67 Gr. 2)
- НАР: Пористый гидроксипатит

Размеры

- Стержень \varnothing : 0,20 мм
- Поршень \varnothing : 0,60 мм

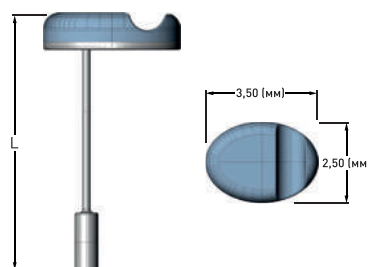

Артикул	L (мм)	Артикул	L (мм)
TAP 07.65.300	3,00	TAP 07.65.500	5,00
TAP 07.65.325	3,25	TAP 07.65.525	5,25
TAP 07.65.350	3,50	TAP 07.65.550	5,50
TAP 07.65.375	3,75	TAP 07.65.600	6,00
TAP 07.65.400	4,00	TAP 07.65.650	6,50
TAP 07.65.425	4,25	TAP 07.65.700	7,00
TAP 07.65.450	4,50	TAP 07.65.750	7,50
TAP 07.65.475	4,75	TAP 07.65.800	8,00

Частичный протез

ПАТЕНТ Серия: PAP 07.66

Материал

- Ti: Титан (ASTM F67 Gr. 2)
- НАР: Пористый гидроксипатит

Размеры

- Стержень \varnothing : 0,20 мм
- Колокольчик наружный \varnothing : 1,20 мм
- Колокольчик внутренний \varnothing : 1,10 мм

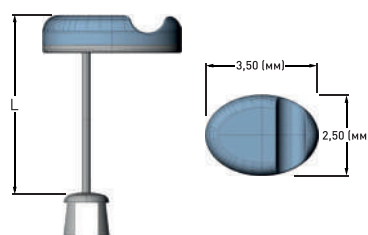

Артикул	L (мм)	Артикул	L (мм)
PAP 07.66.175	1,75	PAP 07.66.375	3,75
PAP 07.66.200	2,00	PAP 07.66.400	4,00
PAP 07.66.225	2,25	PAP 07.66.425	4,25
PAP 07.66.250	2,50	PAP 07.66.450	4,50
PAP 07.66.275	2,75	PAP 07.66.475	4,75
PAP 07.66.300	3,00	PAP 07.66.500	5,00
PAP 07.66.325	3,25		
PAP 07.66.350	3,50		

ПРОТЕЗЫ С ИЗМЕНЯЕМОЙ ДЛИНОЙ

ТИТАН (Ti) / ГОЛОВНАЯ ПЛАСТИНА ПОКРЫТА
ПОРИСТЫМ ГИДРОКСИАПАТИТОМ (НАР)



Тотальный протез

ПАТЕНТ

Материал

- Ti: Титан (ASTM F67 Gr. 2)
- НАР: Пористый гидроксипатит

Размеры

- Стержень \varnothing : 0,20 мм
- Поршень \varnothing : 0,60 мм

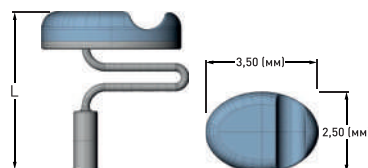

Артикул	L (мм)
TAP 07.67	от 4,00 до 8,00

Частичный протез

ПАТЕНТ

Материал

- Ti: Титан (ASTM F67 Gr. 2)
- НАР: Пористый гидроксипатит

Размеры

- Стержень \varnothing : 0,20 мм
- Колокольчик наружный \varnothing : 1,20 мм
- Колокольчик внутренний \varnothing : 1,10 мм

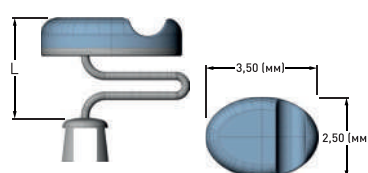

Артикул	L (мм)
PAP 07.68	от 2,50 до 8,00

ТИМПАНОПЛАСТИКА

УКОРАЧИВАЕМЫЙ УНИВЕРСАЛЬНЫЙ ПРОТЕЗ

ТИТАН (Ti) / ГОЛОВНАЯ ПЛАСТИНА ПОКРЫТА
ПОРИСТЫМ AUDIOLITE® (НАР)

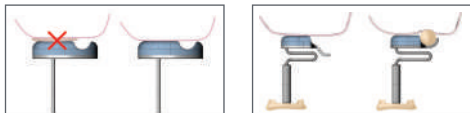

Универсальный протез (частичный / тотальный)



Материал

- Ti: Титан (ASTM F67 Gr. 2)
- НАР: Пористый гидроксипатит

Размеры

Стержень \varnothing : 0,20 мм

Тотальная комплектация

Поршень \varnothing : 0,60 мм

Частичная комплектация

Колокольчик наружный \varnothing : 1,20 мм

Колокольчик внутренний \varnothing : 1,10 мм

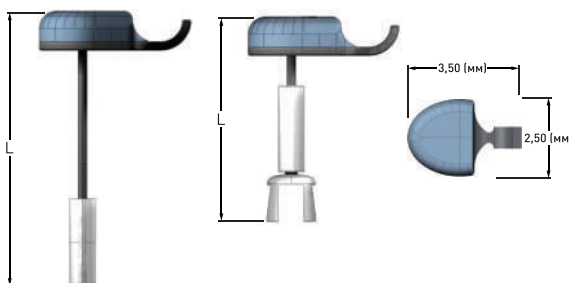

Артикул	L (мм)	L (мм)
TPL 07.59	Тотальный от 7,50 до 3,00	Частичный от 7,50 до 3,00

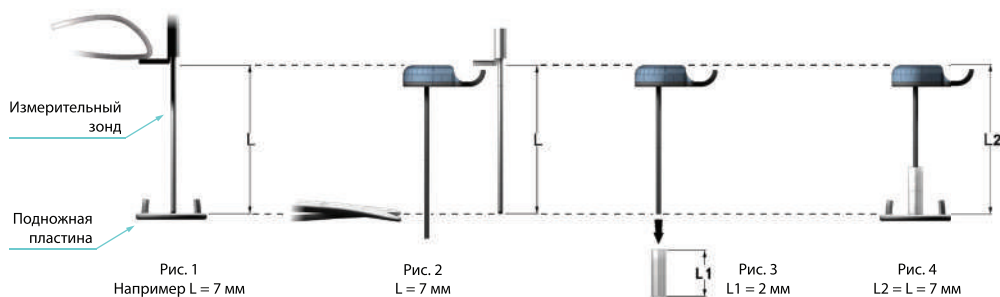
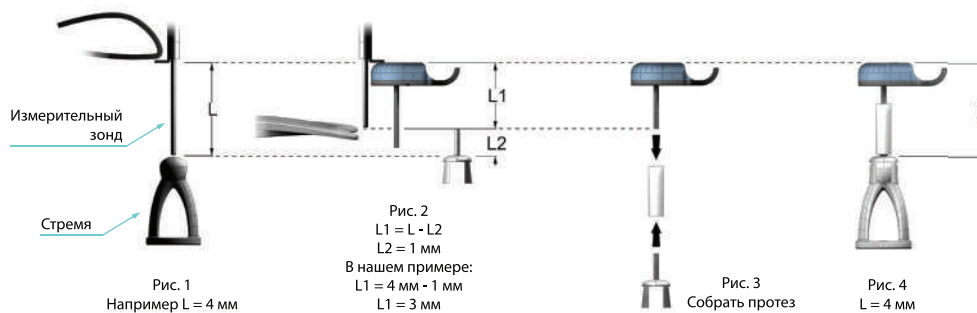

Микрохирургический измеряющий инструмент

Артикул: 02.14

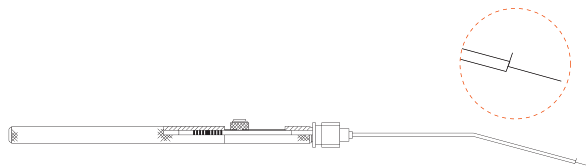

Этот инструмент оснащен подвижным указателем для точного измерения длины протеза, используемого при реконструктивной хирургии среднего уха и тимпаноластики. Инструмент изготовлен полностью из нержавеющей стали, которая может подвергаться сухой стерилизации или автоклавированию.

Для того, чтобы измерить расстояние между двумя точками, необходимо удерживать инструмент так, как если бы вы удерживали ручку, и расположить инструмент таким образом, чтобы курсор на наконечнике инструмента оказался на месте первой точки измерения. При помощи указательного пальца двигайте кнопку на ручке инструмента, пока бегунок, выходящий из наконечника, не достигнет второй точки измерения. Расстояние указывается в миллиметрах на ручке инструмента. В случае операции на стремени, первой точкой будет длинный отросток наковальни, а второй точкой подножная пластина стремени.

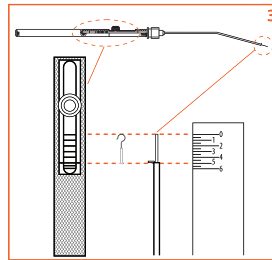
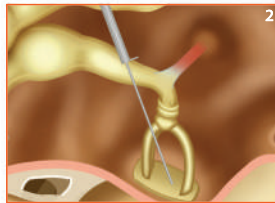
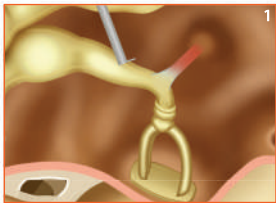

1. Расположите наконечник иглы подвижного указателя в положение, перпендикулярно подножной пластине стремени, на одном уровне с наковальней.
2. Двигайте вперед кнопку на измерительном инструменте, позволяя внутреннему бегунку выходить вперед. Бегунок остановится, как только он достигнет подножной пластины стремени. Извлеките измерительный инструмент из операционного поля. На градуированной секции на рукоятке инструмента будет указано расстояние между наковальней и подножной пластиной стремени. Расстояние указывается в миллиметрах. Длина выбранного протеза может также быть проверена, используя выдвижной бегунок.
- 3.

Измерительная пластина для укорачиваемых протезов и протезов с изменяемой длиной

Артикул: SPL 03.06

После измерения расстояния между наковальней и подножной пластиной стремени с помощью «Микрохирургического измерительного зонда» - Артикул: 02.14 зацепите петлю протеза за специальный выступ на пластине, разместите ось протеза вдоль размерной линии, как показано на рисунке. Отрежьте поршень протеза в соответствии с желаемой длиной при помощи скальпеля. Противоположная сторона пластины используется при изготовлении тотальных и частичных протезов с изменяемой формой

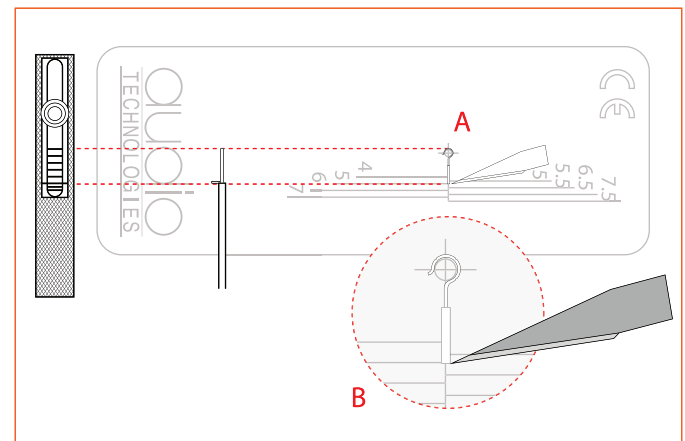
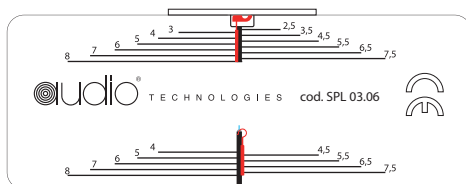

Микро-щипцы для протезов из нитинола

Артикул: SPL 03.01

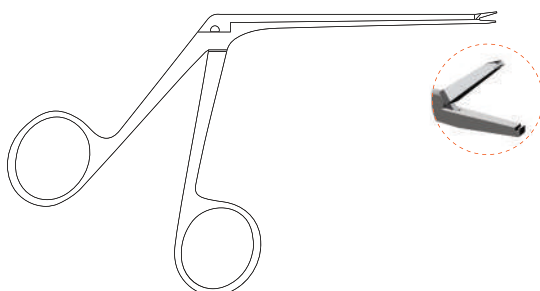

1. Захватите петлю протеза микро-щипцами
2. На конце микро-щипцов есть специальные углубления для петли.
3. Петля протеза откроется, когда будет зажата в углублениях микро-щипцов
4. Открытую петлю легко установить на наковальню
5. Открыв микро-щипцы, освободите петлю и она аккуратно закроется вокруг наковальни, возвращаясь в исходное положение.

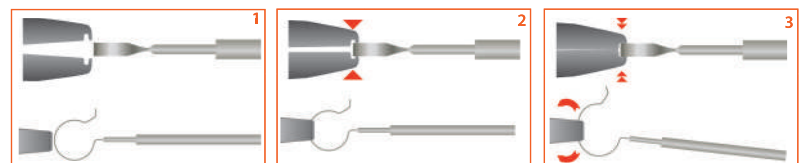

Материал: Нержавеющая сталь
 Захват щипцов: Длина 4 мм
 Вес: 12 гр. Ширина 0,9 мм
 Длина: 70 мм



audio[®]
TECHNOLOGIES



Официальный представитель на территории Российской Федерации:
ООО АУДИОТЕК
123060 - Россия - Москва - ул. Маршала Соколовского - д. 3
Тел.: +7 495 988 14 00 - Факс: +7 495 988 14 01